







## Bedienungsanleitung Beiboot ZG 513

### Einwassern

1		<p>Das Alu-Boot mit der Nummer ZG 513 steht auf dem Platz 55.</p>
2		<p>Entferne die Persenning und die beiden Aluprofile. Lege sie ins Boot, das ist am sichersten.</p>
3		<p>Schliesse <b>unbedingt</b> die Lenzklappe, indem du den Bügel noch oben und vorne ziehst.</p>
4		<p>Rolle das Boot zur Wasserungsanlage und lasse es zu Wasser rollen. Am besten lässt du das Boot mit dem Bug voraus ins Wasser, so steht das Boot für die anschließende Fahrt gleich richtig am Steg. <b>Achtung:</b> Es darf sich niemand im Boot befinden, wenn das Boot eingewassert wird. Die Radbefestigung ist dafür nicht geeignet und könnte Schaden nehmen.</p>

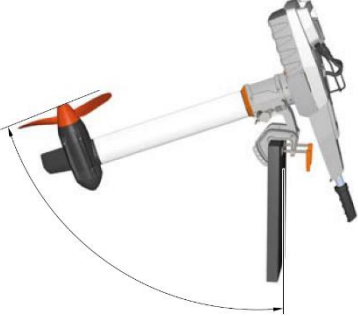
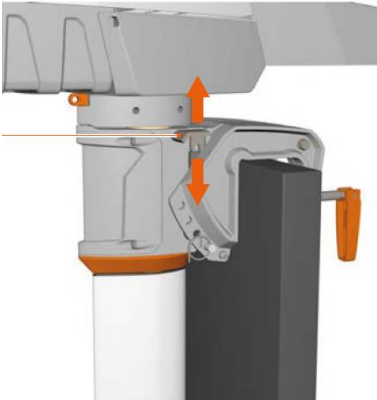
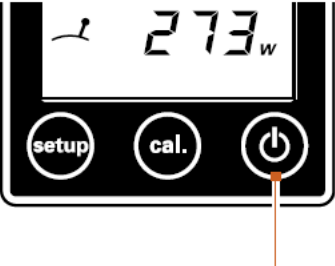
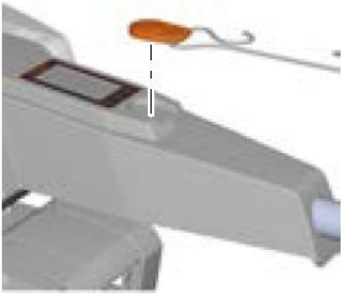
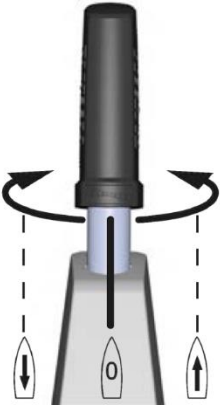

5		<p>Löse den Arretierhebel nach oben und greife den Motor am Akkugriff und ...</p>
6		<p>... kippe den Motor hinunter.</p>
7		<p>Achte darauf, dass der Kippsperrhebel unten ist, sonst kannst du nicht rückwärts fahren.</p>
8		<p>Schalte den Motor ein, indem du die Ein- /Aus-Taste für eine Sekunde drückst.</p>
9		<p>Lege den Not-Aus-Magnetchip auf die Pinne.</p>



10		<p>Bediene den Pinnengriff entsprechend:</p> <ul style="list-style-type: none"> <li>• Pinnengriff nach rechts drehen → Vorwärtsfahrt</li> <li>• Pinnengriff in Neutralstellung drehen → Neutralstellung</li> <li>• Pinnengriff nach links drehen → Rückwärtsfahrt</li> </ul>
11		<p>Für den Notfall sind hinter der achterlichen Sitzbank zwei Paddel angebracht.</p>
12		<p>Um das Beiboot an der Boje zu befestigen, führst du die Schot mit dem Karabiner durch den Bojenring und hängst den Karabiner am Bügel auf dem Boot des Beibootes ein. So hast du das Beiboot ideal neben der Yacht.</p>

## Auswassern

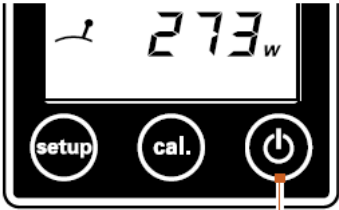
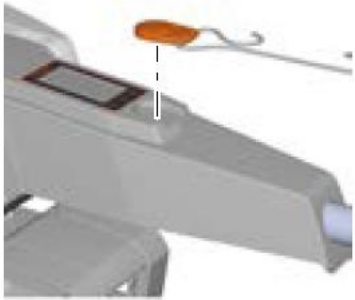
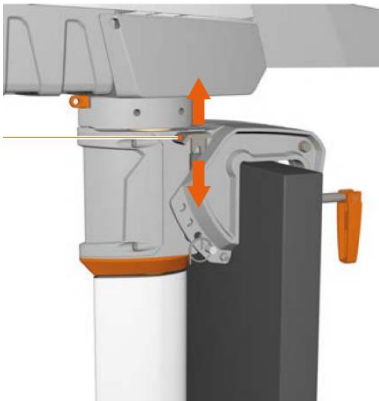
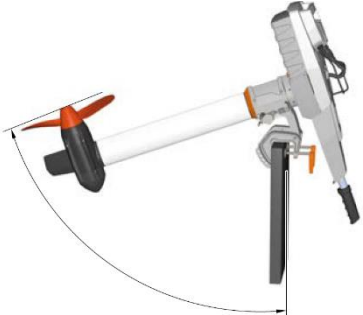
1		<p>Fahre mit dem Boot zum Auswasserungssteg seitlich heran. Achte darauf, dass du mit dem Boot am äusseren Ende hältst. So haben weder Räder noch Schraube Grundberührung.</p> <p><b>Achtung:</b> Es darf sich niemand im Boot befinden, wenn das Boot ausgewassert wird. Die Radbefestigung ist dafür nicht geeignet und könnte Schaden nehmen.</p>
---	---	--



2		<p>Bringe die Pinne in Neutralstellung. Drücke die Ein- /Aus-Taste für drei Sekunden.</p>
3		<p>Entferne den Not-Aus-Magnetchip auf der Pinne.</p>
4		<p>Achte darauf, dass der Kippsperrhebel oben ist.</p>
5		<p>Löse den Arretierhebel nach oben und greife den Motor am Akkugriff und kippe die Motoreinheit herauf.</p>
6		<p>Nimm beim Aussteigen immer die Bugleine mit. Ziehe das Boot mit der Bugleine aus dem Wasser.</p>

7		<p>Stelle das Boot wieder auf den Platz 55.</p>
8		<p>Öffne nun <b>unbedingt</b> die Lenzklappe, indem du sie nach unten und hinten stößt.</p>
9		<p>Stosse die beiden Aluprofile wieder in ihre Halterungen (rot und grün markiert). Beginne die Persenning von vorne her über das Boot zu legen. Beachte, dass alle Laschen eingehängt sind. Die beiden inneren Laschen achterlich lassen sich wegen des Motors nicht einhängen.</p>

Vielen Dank fürs zuverlässige Handling des Bootes und seines Zubehörs. Vergiss nicht, alle deine persönlichen Sachen aus dem Boot mitzunehmen, auch leere Flaschen, etc.

**Hinweis:** Du kannst den Motor in jedem Betriebszustand ausschalten. Ohne Aktivität schaltet sich das System automatisch ab.